

Instruktionsbok E37 Friction

Såglängd: 7,5m



Läs denna bruksanvisning innan utrustningen tas i bruk.



Bruksanvisningen innehåller varningsföreskrifter.



Varning. Risk för allvarlig skada om instruktionerna i denna bruksanvisning förbises.



Maskinbeskrivning:

E37 Friction har flera integrerade funktioner.

- Matning framåt och bakåt med steglös kraft.
- Kontrollpanel för såg eller fräsmotorn.
- Lastramp för enkel påskjutning av aggregatet på Solosågens linjal
- Stabilt stödben mot marken.

En stor fördel med friktionskopplingen är att du indirekt reglerar hastigheten på aggregatet genom att ställa **matningstrycket**. Detta gör att farten delvis blir självjusterade. När motståndet minskar ökar farten och när motståndet ökar minskar farten. Detta gör matarverket mycket lättanvänt.

Belastningen på skärutrustningen blir också mildare eftersom farten genast regleras när du stöter på en kvist eller svällning på stocken.

Detta kan jämföras med matarverk som har justerbar *hastighet* där skärutrustningen utsätts för mycket stora belastningar när aggregatet stöter på tillfälliga motstånd som operatören inte hinner parera.

Med E37 Friction kommer svärd och kedjor att hålla längre och det är lätt att hålla optimal såghastighet.

 **LOGOSOL**

Industrigatan 13

SE-871 53 Härnösand

Telefon 0611-182 85

Telefax 0611-182 89

www.logosol.se

Varningsföreskrifter

I denna skrift benämns E37 Friction "matarverket".

E5000, E4000, E6000 och Logosol timmerfräs benämns "aggregatet".

Aggregatet och matarverket tillsammans benämns "anläggningen".



"WARNING!". Var extra uppmärksam där denna symbol förekommer i bruksanvisningens text. Felaktig användning kan orsaka livshotande skador.



För din egen säkerhet, läs hela bruksanvisningen noggrant. Påbörja inte arbetet förrän du förstått allt. Följ även aggregatets bruksanvisning och varningsföreskrifter.



Varning för skärande verktyg. Håll alltid båda händerna på matningsens reglage under drift.



Använd skyddshandskar när du arbetar med matarverket. Risk för skär och klämskador.



Använd föreskriven skyddsutrustning för respektive aggregat som kopplas till matarverket.



Använd godkänd skyddsjacka och skyddsbyxa. Arbeta aldrig med löst sittande kläder, överdragsrock eller liknande. Bär inte halsduk, slips, smycken eller liknande som kan fastna i anläggningens rörliga delar.



Denna symbol betyder: "OBSERVERA". Var extra uppmärksam där denna symbol förekommer i texten. Efter denna symbol följer en uppmaning eller varning.

⚠ Matarverket kan orsaka allvarlig kroppsskada vid felaktigt handhavande.

- ❗ De viktigaste varningsföreskrifterna är samlade på detta uppslag. Ytterligare varningsföreskrifter finns i anknytning till resp. moment. Samtliga varningsföreskrifter, uppmaningar och arbetsbeskrivningar måste följas för att inte riskera allvarlig skada.
- ❗ Behörig användare: Endast personer över 18 år som läst och förstått samtliga instruktioner och varningsföreskrifter till matarverket och de aggregat som skall framdrivas, samt är utvilade, vid fysisk god hälsa och har bra syn är behöriga att använda anläggningen. Alla övriga är obehöriga.
- ❗ Säkerhetsavstånd till personer förutom operatören är enligt aggregatets föreskrifter, dock minst 5m. Bryt strömmen om någon annan än du som är operatör kommer inom angivet säkerhetsavstånd.
- ❗ Barn och djur får inte finnas i närheten av anläggningen under drift.
- ❗ Lämna aldrig anläggningen obevakad med strömmen ansluten. Försäkra dig om att ingen obehörig kan ansluta anläggningen.
- ❗ Arbeta med anläggningen skall ske under goda siktförhållanden.
- ❗ Se till att det finns andra personer inom hörhåll om du skulle behöva hjälp.
- ❗ Klämrisk vid matningslinan. Rör aldrig matningslinan när strömmen är ansluten. Särskilt farlig är linan vid vändhjulet och där linan går in i matarverket.

❗ Kontrollera alltid innan strömmen ansluts:

- att matarverket är korrekt monterat på sågverket och rätt anslutet till aggregatet.
- Att aggregatet är rätt påskjutet på Solo-sågens linjal.
- Att aggregatets skärutrustning är rätt monterad: Att sågkedjan är vänd åt rätt håll och har rätt spänning och att svärdet ligger korrekt i svärdsfästet / Att stålen i timmerfräsen är rätt monterade och att kuttern kan rotera fritt längs hela linjalen.
- Att ingen befinner sig inom angivet säkerhetsavstånd.
- Att ingen kabel riskerar att komma i kontakt med matningslinan.

❗ Kontrollera alltid före start:

- Att manöverspaken är i sitt nedersta läge så att matningen är frikopplad.
- Att inget ligger på lastrampen.

❗ Händernas placering är viktig för att undvika skada:

Under drift framåt: Höger hand skall hållas på manöverspaken (5) och vänster hand på hålldonet (B5).

Under drift bakåt: Höger hand skall hållas på manöverspaken (5) och vänster hand på matningens startknapp (B4).

Manöverspaken skall alltid ställas i frikopplat läge innan den släpps. (undantag: se spänning av matningslinan)

⚠ Risk för kläm- och skärskada när aggregatet går in över lastrampen.

- ❗ Backa inte aggregatet ända mot matarverket. Stanna 0,2 m före linjaländen. Om aggregatet skall backas längre än så skall matningen frikopplas med manöverspaken och dras för hand sista biten. Förutom att du kan skada dig själv finns även risk att matarverket skadas.



Var medveten om att olyckor på farliga maskiner oftast sker när operatören t. ex. skall ta bort spån eller träflisor som fastnat eller rätta till andra små störningar. Stäng genast av anläggningen om driftstörning uppstår. Ett stopp syns sällan på det färdiga resultatet. Bryt alltid strömmen innan någon form av service eller underhåll av anläggningen utförs.

Detaljförteckning

Pos:	Benämning:	Antal:	Art.nr:
1	Lastramp	1	6600-001-3000
2	Ben	1	6600-001-3001
2b	Hörnstag-ben	1	6600-001-XXXX
3	Fot	1	6600-001-3002
4	Stöd ellåda	1	6600-001-3003
5	Manöverspak	1	6600-001-3004
	Spakknopp plast	1	6600-001-3005
6	Älg	1	6600-001-3006
7	Linfäste	1	6600-001-3007
8	Distansplatta T:5	1	6600-001-3041
9	Elmotor 63/ 0,37 kW1	1	6600-001-3012
10	Snäckväxel l=30	1	6600-001-3013
11	Primär drivskiva	1	6600-001-3014
12	Bromsbelag	1	6600-001-3015
13	Sekundär drivskiva	1	6600-001-3016
14	V-kontaktlager 7200	2	6600-001-3017
15	Härdad pinne 30 mm	1	6600-001-3018
16	Fjäder L:210mm	1	6600-001-3062
17	Plastbussning	1	4510-723-2600
18	Härdad pinne 16 mm	1	6600-001-3020
19	Bussning 14x16x15	1	6600-001-3021
20	Vred M6	1	6600-001-3022
21	Fäste vändhjul	1	6600-001-3009
22a	Vändhjul	1	6600-001-3023
22b	Spånskrapa (M6-LBI)	1	6600-001-3010
22c	Skydd vändhjul	1	6600-001-3049

22d	Distanshylsa 10x8	1	4510-723-2511
23	Matn.lina D6 15,5 m	1	6600-001-3063
24	Tryckskruv M16/M6	1	6600-001-3025
25	Kabelfäste D:10	2	6600-001-3064
26	Distansring	1	6600-001-3011
27	Eldon SE 380V+kabel	1	6600-001-3027
27	Eldon NO 230V+kabel	1	6600-001-3050
28	Kabelfäste D:13	1	6600-000-3026

Brickor placeras under varje mutter och skruv då dessa detaljer anges.

S1	Skruv M6 16	15	9007-319-1290
S2	Skruv M6 20	7	9008-319-1349
S3	Skruv M6 25 h.gäng	1	9008-319-4351
S4	Skruv M6 30	4	9008-319-1352
S5	Skruv M6 40 h.gäng	1	9008-319-1419
S6	Skruv M6x55 insex	1	9045-319-1710
S7	Skruv M8x20	2	9007-319-1820
W1	Bricka 12x6 (M6)	28	9291-021-0140
W2	Bricka 18x6 (M6)	2	9291-021-0145
W3	Bricka 16x8 (M8)	5	9291-021-0180
W4	Taggbricka M6	2	9999-000-6068
W5	Taggbricka M8	2	9999-000-6043
N1	Låsmutter M6	8	9214-320-0900
N2	Låsmutter M8	3	9214-320-1100
N3	Mutter M6	1	9210-260-0900

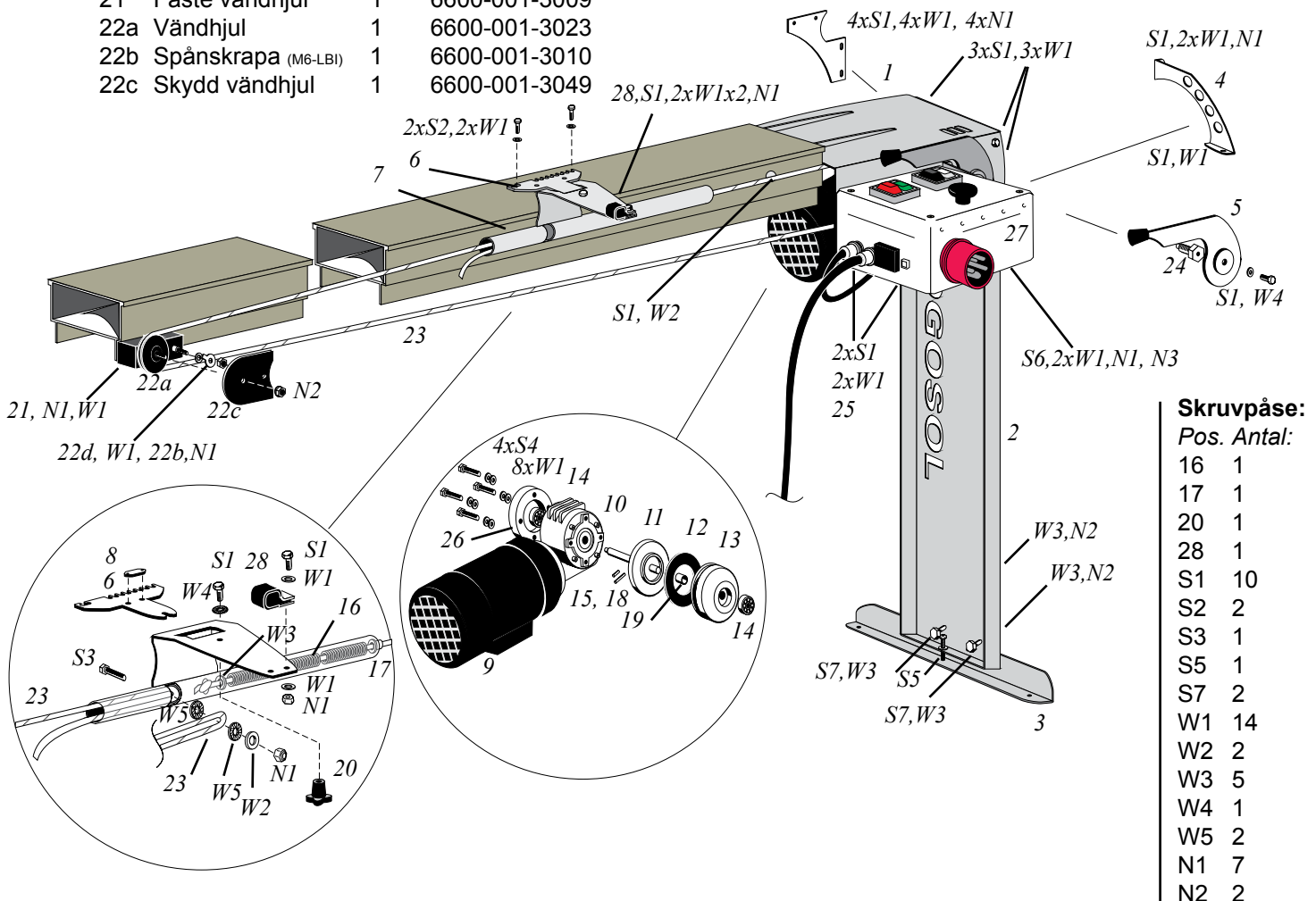

Skruvpåse:

Pos.	Antal:
16	1
17	1
20	1
28	1
S1	10
S2	2
S3	1
S5	1
S7	2
W1	14
W2	2
W3	5
W4	1
W5	2
N1	7
N2	2

Monteringsanvisning:

1. Kontrollera att sågverket står stadigt och fastskruvat i marken samt att linjalen är justerad rak. Om du inte har hårt golv under sågverket, gräv ned en stadig träbalk ca 120x120x1500mm (eller skapa motsvarande stabilt underlag för matningens fot).

2. Passa in matarverket i linjaländan och skruva fast det genom hålet i linjalens sida (1 st S1, 1 st W2).

3. (Endast vid eftermontering:) Ställ aggregatet på lastrampen och skjut på det på sågverkets linjal. Montera älgen (6) och linfästet (7) på aggregatet enligt fig. på sid 12. Byt ut 2 av aggregatets skruvar som håller aluminiumglidlisterna till M6x20 för att fästa älgen. Var försiktig när du byter ut skruvarna så att inte muttrarna som ligger i alu.listerna försvinner i sidled.

4. Trä upp plastbussningen (17), fjädern (16) och brickan (15) på linan och gör en knut enligt fig. t.h. Skruva ut M6-skruven (S3) och trä linan igenom linfästets främre hål och ut igenom det bakre tills du ser att plastbussningen kommer ut i bakre hålet. Skruva tillbaka M6-skruven (S3).

5. Montera vändhjulet (21/22) i linjalens fläns i dess borte ända.

6. Trä matningslinan från linfästet över och runt drivskivan*, runt vändhjulet i linjalens andra ända och fäst linan löst i linfästet. Linan fästs genom att den dras över och runt skruven (S3) och ut genom främre hålet igen. Skruva fast linan med låsmuttern (N1).

**Skruv (S6) förhindrar att något oavsiktligt kan dras in i drivskivan. Linan skall gå under skruven.*



7. Montera matarverkets ben (2) och fot (3).

8. Använd fotens ställskruv (S5) och tryck ned foten tills den tar i träbalken och tills linjalen inte påverkas av matarverkets tyngd.

9. Spänn linan tills fjädern är helt hoptryckt på följande sätt: Aggregatet skall stå så nära matarverket som möjligt och manöverspaken skall vara ställd i drivläge så att matarhjulet inte roterar när linan spänns. Lossa linans låsmutter och dra i linans lösa ände. Dra åt linans låsmutter med linan spänd.

Tips: Innan fjädern träs in i linfästet, markera linan tydligt med en filtpenna 150 mm från knuten. När märket blir synligt vet du att linan är tillräckligt spänd. Linda upp snöret runt en träbit (ca 25x25x120) för att få bättre grepp om linan när den skall spännas.

10. Linda ihop den överblivna linan och stoppa in den i linfästets främre hål. Om linan är för lång, kapa den så att du har ca 0,4 m extra lina. Bränn linans kapade ände så att den inte fransas upp.

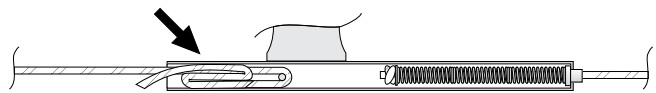

11. Anslut aggregatet till elkabeln. Kontrollera att aggregatet går åt rätt håll (se manöverpanelens funktioner på sid 8). Matarverket skall rotera medurs sett från manöverspaken när endast matningens startknapp (B4) trycks ned. Om matarverket går åt fel håll: vänd riktning genom att rotera den vita plattan i matningens kontakt (C5) med en platt mejsel. Om sedan aggregatet går åt fel håll, vänd faserna i aggregatets elanslutning, se sid 10.

❗ Tryck på en startknapp i taget. Om grön och vit knapp (B2+B4) trycks ned samtidigt kortsluts matarverket och din säkring kommer att lösa ut.

Anslutning av E6000 med forcerad kylning: Separat jordad 230 V kabel skall vara ansluten till den forsedare kylningen. Denna ansluts till eluttaget (B6) på manöverpanelens sida.

❗ Använd inte ellutaget (B6) till annat än den forserade kylningen på E 6000. För stort effektuttag kommer att snedbelasta en fas vilket kan leda till ökad värmeutveckling i motorerna och risk för att din säkring löser ut.

Inställning av matningens friläge:

⚠️ Risk för allvarlig skada.

❗ **Aggregatet skall inte förflytta sig när matningsmotorn går och manöverspaken är i friläge (sitt nedersta läge).**

Följ instruktionen nedan för att ställa in matningens friläge:

1. Skjut aggregatet till mitten på linjalen.
2. Ställ manöverspaken (5) i sitt nedersta läge, friläget.
3. Demontera manöverspaken genom att lossa skruven i dess centrum.
4. Skruva ut tryckskraven (24) tills friktionskopplingen är helt obelastad.
5. Starta matningsmotorn bakåt genom att hålla in endast matarverkets startknapp (B4).
6. Skruva in tryckskraven (24) för hand tills aggregatet börjar backa sakta och lossa sedan skruven några grader tills aggregatet stannar igen.
7. Stäng av matningsmotorn och montera tillbaka manöverspaken i sitt nedersta läge.
8. Dra åt skruven i manöverspakens centrum.
9. Kontrollera efter inställningen är gjord att aggregatet inte förflyttar sig när matningsmotorn går och manöverspaken är i friläge.

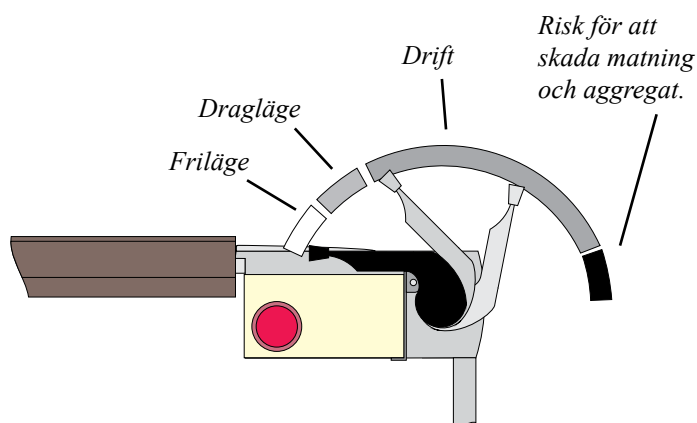

Användning:

Läs även aggregatets och sågverkets bruksanvisning och varningsföreskrifter innan anläggningen tas i bruk. Använd föreskriven skyddsutrustning och följ samtliga varningsföreskrifter.

Bearbetning framåt:

Frikoppla matningen och dra tillbaka aggregatet till startposition.

Placera ämnet som skall sågas eller hyvlas på sågverket enligt Solosågens manual. Använd stockklon i stockänden och bromsa den med dess låsvred.

Utför nödvändiga kontroller före anslutning av ström och start.

Starta aggregatets motor, vänta tills motorn har fullt varv och starta sedan matarverkets motor (se sid 8, manöverpanelen)

Lyft försiktigt manöverspaken till dragläget och aggregatet börjar röra sig framåt.

När aggregatet börjar bearbeta ämnet lyfts manöverspaken sakta mot drivläge tills optimalt matningstryck uppnås.

Minska matningstrycket (för spaken mot dragläge) när aggregatet börjar närma sig ämnets ände.

När aggregatet kommer igenom ämnet: släpp genast hålldonet och frikoppla samtidigt matningen (friläge). Helst innan svärdet gått helt förbi stockänden om sågaggregat används.

- ❗ Risk för överhettning av motorerna. Undvik att använda anläggningen i direkt solljus om det är över 20 grader varmt.
- ❗ Risk för att kontakterna skadas om motorerna startas samtidigt. Vänta minst en sekund innan matningsmotorn startas.

Optimalt matningstryck:

Kopplingen skall alltid slira (undantaget vid backning). Primärsidan (11) skall rotera fortare än sekundärsidan (13). Detta kan ses genom gallret i lastrampens översida. Om båda sidor roterar lika fort vid sågning / fräsning är kopplingen för hårt spänd vilket kan leda till att lager och växel skadas, alt. är linan för löst spänd och slirar i drivhjulet. Om linan slackas och hänger ned efter aggregatet är linan för löst spänd eller matningstrycket för stort.

Lyssna på aggregatet så att det inte överbelastas.

- ❗ Om aggregatet eller matarverket stannar - släpp genast hålldonet. Elmotorernas lindning skadas efter redan några sekunder.
- ❗ Bryt strömmen med jämna mellanrum och känn försiktigt på matningsmotorn så att den inte är het. Du skall kunna hålla handen på motorn utan att bränna dig.

Tillbakamatning:

1. Starta endast matarverket (B4).
2. Öka matningstrycket försiktigt tills aggregatet når maximal hastighet bakåt.

Om sågaggregat används: Låt den sågade brädan (max 2") ligga kvar. När svärdet når mitten av brädan följer den med svärdet och blir "framkörd" till operatören.

⚠ Risk för klämskada.

- ❗ Dra inte ut aggregatet utanför linjalen.
- 3. Minska matningstrycket så att aggregatet minskar hastigheten ca 1 m från linjalens ände och släpp hålldonet och frikoppla matningen minst 0,2 m från linjaländan. Dra aggregatet för hand sista 0,2 m om du behöver utnyttja maximal såglängd.

Användning av Logosols timmerfräs och matarverk:

När timmerfräsen kopplas in på matarverket kan dess motorbroms inte användas.

⚠ Risk för allvarlig skada

- ❗ Spänn remmen på timmerfräsen så hårt att kuttern stannar inom 9 sek (även när remmen är varmkörd) efter att strömmen brutits.
- ❗ Vänta alltid 15 sek. innan timmerfräsens lock öppnas för att vara säker på att kuttern stannat.

Till timmerfräsen används ett kablage med en extra sexpolig kontakt som monteras över locket. Locket kan inte öppnas förrän kontakten delats vilket förhindrar oavsiktlig start vid postning.

Ombyggnadssats för att bygga om en handmatad fräs till automatmatad kan beställas från Logosol.

Förutom kablaget skall en speciell älg användas och plåten som håller eldonet på handmatade varianten byts till en med fäste för den extra sexpoliga kontakten.



Timmerfräsens kablage med en extra kontakt som säkerhetsbrytare över locket.

Norsk variant (3x220V) saknar N men är kopplad på samma sätt i övrigt.
230V eluttag är kopplat enligt infälld bild.

Elschema

Risk för elektrisk chock. Eلسystemet får endast öppnas av behörig elektriker.

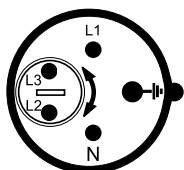

220/380 V till 240/415 V
Bilden t.v. avser elmatningens anslutningskontakt.

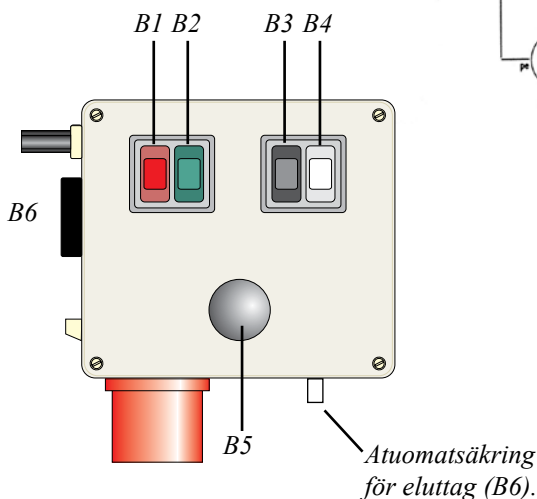
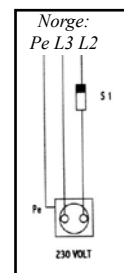
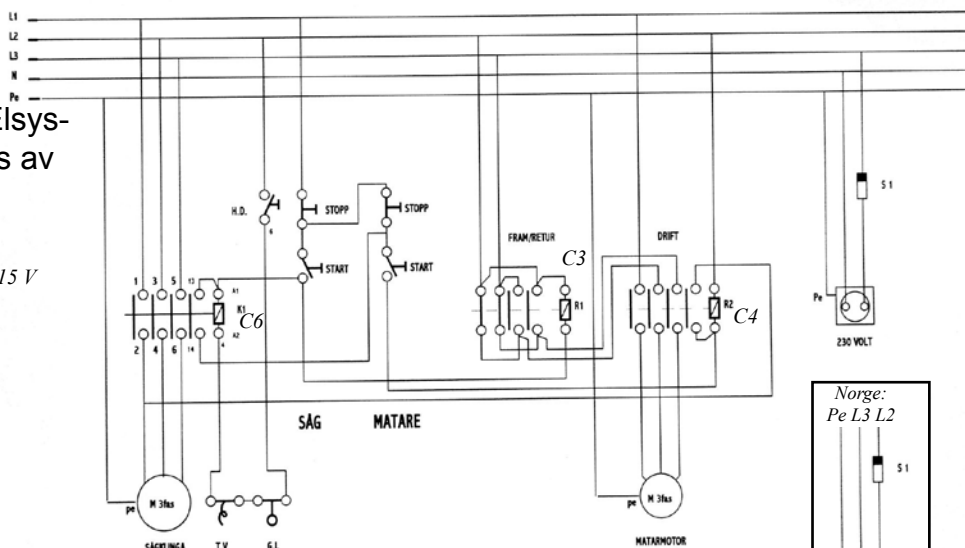

Manöverpanelen

- B1 Röd: Aggregat stopp
- B2 Grön: Aggregat start
- B3 Svart: Matning Stopp
- B4 Vit: Matning Start
- B5 Svart rund: Hålldon
- B6 230 V Max 300W. Endast för kylfläkt.

Manöverspaken skall alltid stå i friläge innan någon motor startas. För att säga/fräsa med matning frammåt: Håll ned "B5" och tryck sedan på B2, och sedan B4. För att backa, tryck endast på B4.

Förteckning över elkomponenter: 400V.

(Komponenterna är numrerade. Kontrollera alltid att numren stämmer vid utbyte.)

Pos: Benämning:

- C1 Röd/grön kontakt
Svart/vit kontakt
- C2 Hålldon C23 AD 03 23E10
- C3 Relä 400V-305402 / Norge: 305232
- C4 Kontaktor 400V-305400 / Norge: 305230
- C5 Kontakt, Intag med fasvändare
- C6 Kontaktor 400V-KNL 12-10 / Norge: 230V-KNL 16-10
- C7 Ellåda, Kapsling 204123
(Äldre modeller C6:400V-LC1 D12 V7 / Norge: LC1 D18 P7)

Tekniska data: E37 Friction

Matningsmotor	DPIG63C-2PC 0,37 kW / 2800 rpm
Transmission	Snäckväxel I=30 (F.IEC 63 B14C90)
Matningshastighet	0 m/s - 0,48 m/s
Matningstryck	0 N - ca 1000 N
Matning till aggregat:	5 kW, anslutning för värmeskydd.
Strömförsörjning	50 Hz 400 V 16 A
Kapslingsklass	IP 54
Elanslutning	CEE system16A, fasvändare.
Eluttag 230V	3A automatsäkr. Max effektuttag 300W

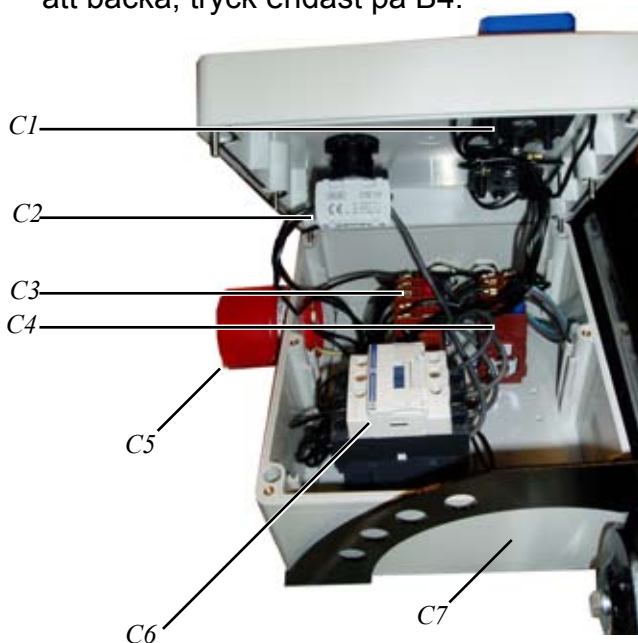

Enligt gällande direktiv skall huvudströmbrytare användas när effekten är 5 kW. Eftersom det aldrig finns anledning att bryta strömmen medan motorn belastas, utan endast när den går obelastad överstiger effekten aldrig 1 kW vid en nödbrytning, t.ex. om en kontaktor brunnit ihop och ordinarie stoppreglage är ur funktion. På grund av den låga effekten kan den 6-poliga kontakten eller CEE-kontakten användas som huvudbrytare.

⚠ Risk för elektrisk chock. Elsystemet får endast öppnas av behörig elektriker. Kontrollera att strömmen är bruten innan systemet öppnas.

Forcerad kylning

Fläkten kopplas på vanlig 240 V jordad kabel som passar i svarta uttaget på matningen. Kabeln till fläkten skall avlastas med ett kabelfäste på motorn och hängas upp på lin-fästet (7) så att inte kabeln kan fastna i sågverkets vevar. Jordkabeln skall vara 7 cm längre än fas och nolla i kopplingsdosan. Jordskruven sitter i kopplingsdosans botten.

Inkoppling av svart forcerad kylning (LS).

SE/DE/FI

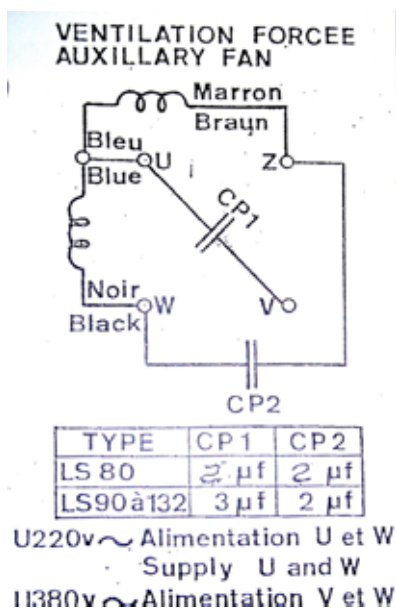
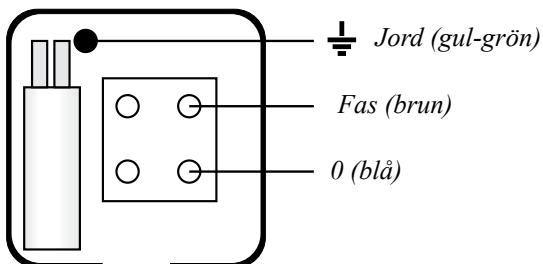

Fas kopplas till samma plint som blå kabel och nollan till samma plint som svart kabel i kylfläktens kopplingsdosa.

Inkoppling av grå forcerad kylning (ABB).

SE/DE/FI

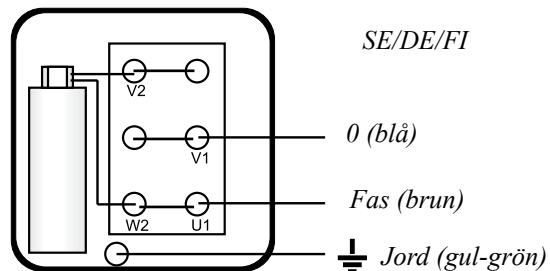

❗ Kopplingsschema finns ingjutet i täcklocket till fläktens kopplingsplint. Detta gäller i första hand.

⚠ Risk för elektrisk chock. Elsystemet får endast öppnas av behörig elektriker. Kontrollera att strömmen är bruten innan systemet öppnas.

Inkoppling av aggregat

ⓘ Ordningen på faserna (1,2,3) kan variera. Normalt skall faserna kopplas in i den ordning som beskrivs nedan. Vi har dock sett att fasordningen kan variera mellan motorerna vilket påverkar rotationsriktningen.

3,2 och 1 är faser och kopplas i ordning enligt fig. (Anledningen till fasernas inbördes ordning är att det då är störst chans att aggregatet går åt rätt håll i förhållande till matningsmotorn.)

Gul/Grön kopplas till jordskruv i kopplingsdosans botten.

Kabel 5 och 6 är kontaktorns hållkrets och kopplas i serie med motorns överhettningsskydd (de tunna kablarna).

Kontrollera rotationsriktningen. När endast den vita knappen (B4) trycks ned skall matningen rotera medurs, sett från manöverspaken.

Den övre linan skall gå åt samma håll som aggregatet när både aggregatet och matningen körs samtidigt. (Matningen skall då rotera moturs).

Om både matningen och aggregatet går åt fel håll: vänd faserna med fasvändaren (C5).

Om endast en av motorerna går åt rätt håll: Byt plats på kabel nr 1 och 3 i aggregatets kopplingsdosa. Vänd sedan rotationsriktningen med fasvändaren om så krävs (får endast utföras av behörig elektriker).

Inkoppling E3000/ E4000/E5000/E6000

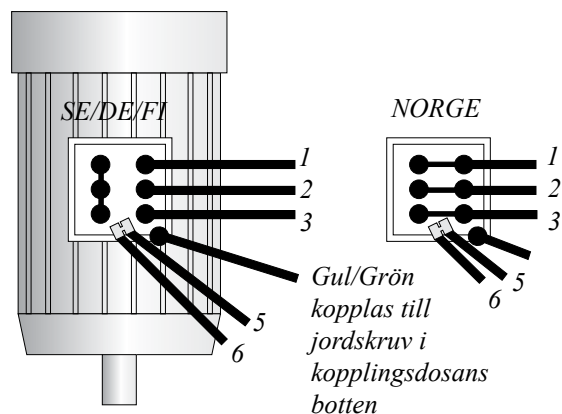

Inkoppling Timmerfräs

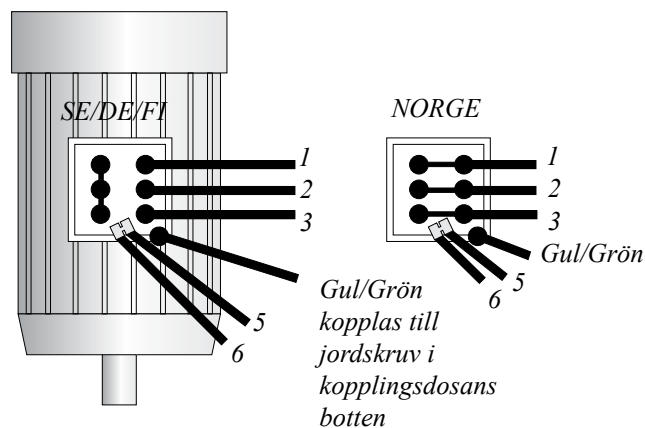

⚠ Risk för elektrisk chock. Elsystemet får endast öppnas av behörig elektriker. Kontrollera att strömmen är bruten innan systemet öppnas.

Inkoppling Matningsmotor

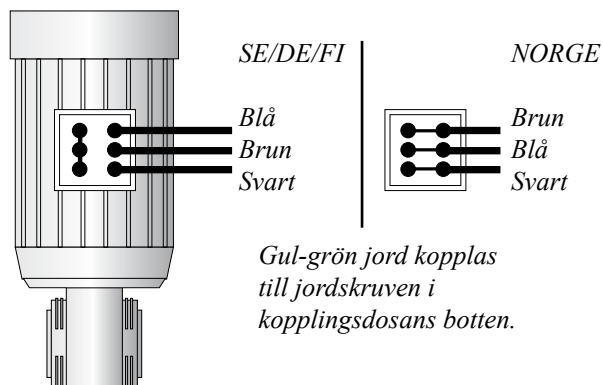

6-poligt kontaktdon

Honkontakten skall monteras på den långa matningskabeln och hankontakten på sågenhetens korta kabel. I den 6-poliga kontakten monteras alltid kabel nr. 1-3, som är de tre faserna, på platsen med samma siffra. Jorden skruvas i jordskruven.

De två resterande monteras på en plats så att båda kommer närmast sin siffra:

Normalfallet:

Kabel 5 på plats 5

Kabel 6 på plats 4

Kabel nr 4 kan förekomma på äldre modeller och ersätter då nr 5 eller 6.

Normalt är kabel nr 4 bortklippt eller isolerad.

Skiss sedd från kontaktens baksida.

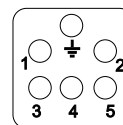

Den 6-poliga kontakten.

⚠ Risk för elektrisk chock om någon elkabel kommer i kontakt med matningslinan.

❗ Kabelns skyddshölje av gummi kan snabbt nötas bort om elkabeln kommer i kontakt med matningslinan. Försäkra dig om att ingen av kablarna riskerar att komma i kontakt med matningslinan.

- ❗ På korta kabeln som kopplas till aggregatet används hankontakt med bygel och fot. Honkontakten monteras på långa kabeln från matarverket.**
- ❗ Smörj kontaktens gummipackning med silikon och byt den om den går sönder.**

Underhåll



Stick in älgen i linfästets rektangulära hål. Sätt ihop den 6-poliga kontakten med låsbygeln och skruva därefter åt låsvredet på linfästets undersida.

Matningen kan uppföra sig lite konstigt de första driftstimmarna. Linan måste spännas några gånger innan den blir riktigt utssträckt och det tar ett tag för bromsbelaget att nötas in i skivorna innan fullt matningstryck uppnås. Matningskraften kan även pulsera något, vilket avtar med tiden.

Om pulseringen förvärras eller inte avtar efter några timmar, se "felsökning" / kontakta Logosol.

Normalt måste manöverspaken justeras ett par gånger under den första arbetsdagen.

Kontrollera regelbundet att det inte byggs upp spån i vändhjulet eller drivskivan. Var extra uppmärksam vid nederbörd eller när väldigt blött eller kådrikt virke sågas. Om detta förbises finns risk att linan krängs av. Rensa hjulen med en tunn bit hårdplast eller liknande. Använd ej verktyg av stål.

Smörjpunkter:

Tryck in fett i kopplingens kullager (14). På spaksidan tas tryckskraven bort för att komma åt lagret i sekundärskivan. Se till att lagren alltid är välsmorda. Stryk även fett på kopplingens axel (11), snäckväxelsidor och vändhjulets kullager (22) för att skydda mot rost. Använd en smal pensel.

Fettet skall uppfylla standard SS 155434/ SS 155470 och vara minst 45% nedbrytbar. Exempel: SKF LGGB 2, Agrol Universalfett EP-2 Bio, Cargo Bio Natur 2, GreaseWay Bio Lix 400.

Smörj regelbundet bromsbelaget på båda dess sidor med motorolja typ SAE10W-40 eller liknande för att förhindra rostangrepp och för att få en jämnare drift. Detta kan göras genom att skruva ut tryckskraven ca 5 mm och sära på kopplingen.

Smörj den 6-poliga kontaktens fyrkantiga gummipackning med silikonsmörjmedel. Detta bör göras dagligen om flera maskiner används på samma matning och slitaget på packningen är stort. Kontrollera att packningen är hel och byt ut den om den går sönder (art nr: 9999P000P9999).

❗ Viktigt: Efter ca 100 driftstimmar måste växeln med motorn lossas och kopplingen tas isär för att rengöras från avlagringar. Det samma gäller om matningen förvarats i uppvärmd lokal då skivorna kan angripas av rost.

I annat fall kommer den att börja mata ryckigt. Gör så här:

1. *Skruva ut tryckskraven helt och lossa därefter de fyra M6 skruvarna som håller växeln.*
2. *Tänk på att sekundärskivan är lös när du lyfter ur motorn och växeln, så att den inte faller ner och skadas. Det kan vara bra att vara två personer, en som håller motorn och en som skruvar.*
3. *Polera de båda skivornas slitytor med ett fint sandpapper eller stålull. Rugga försiktigt upp bromsbelaget med ett lite grövre sandpapper. Stryk motorolja på bromsbelagets båda sidor.*
4. *Kontrollera att det inte finns vatten i motorn, se "Kondens"*

När du återmonterar: Kontrollera att du har två brickor på varje skruv som håller växeln. Dra inte åt skruvarna för hårt, gången i aluminiumgjutgodset är inte så stark.

Kondens

Om matarverket och elsågen förvaras utomhus eller i ej uppvärmd lokal finns risk för att vatten kondenseras i manöverpanelen och i motorerna på grund av temperaturväxlingar. Det kan bli flera deciliter vatten under ogynnsamma förhållanden.

⚠ Risk för elektrisk chock och för att utrustningen skadas.

❗ Kontrollera att det inte finns vatten i systemet. Manöverpanelen och motorerna har en dräneringsplugg eller skruv som kan öppnas för att tömma ur ev. ansamlat vatten.

Manöverpanelens dräneringsplugg sitter på undersidan.

På matningsmotorn sitter den på sidan av motorn.

På elsågen sitter den vid remskivan eller på sidan av motorn.

Övrigt underhåll

Täck över matningen och aggregatet när du inte använder anläggningen.

Långvarig förvaring: Rengör matningen och smörj kullagren. Förvara matningen i uppvärmd lokal för att förhindra kondens pga temperaturväxlingar.

När färgen från lastrampens översida skrapas bort: Slipa bort rost och färgflakor, tvätta med etanol och måla på svart färg så att matningen håller sig fin.

Kontrollera att dekalen på lastrampens översida är hel och läsbar. Beställ annars en ny.

Felsökning

❗ **Avbryt genast arbetet om du misstänker att något är fel.**

Kontrollera följande:

1. Linspänning
2. Spåret i drivskivan
3. Låsstiften genom axeln
4. Växelns riktning mot tryckskraven

❗ **Kontrollera även aggregatet och skärutrustningen. Dålig frammatning kan bero på att det inte skär som det ska.**

Matarverket drar dåligt:

- Matarlinan är dåligt spänd, fjädern skall vara helt ihoptryckt. Linan skall aldrig slira i spåret.
- Spån har fastnat i sekundärskivans linspår.
- Primärskivan har lossnat från axeln p.g.a. att stiftet (15) fallit ur.

Matningen drar ryckigt:

- Om matningen har gått bra och efter en tid börjar bli överkänslig för spakens inställning och drar ryckigt: Rengör bromsbelaget och drivskivornas friktionsytor, se "underhåll" på föregående sida.

Matningskraften pulserar i jämn takt med sekundärskivans rotation:

- Matningen är ny och måste köras in.
- Stiftet (15) som låser primärskivan håller på att lossna. Det skall gå rakt igenom axeln och stödja på båda sidor av primärskivan.
- Växeln sitter snett i förhållande till tryckskraven och måste skimmas rak.
Gör i så fall på följande sätt:
 1. Lossa linspänningen.
 2. Skruva ut tryckskraven (24) helt.
 3. Tryck in sekundärskivan mot primärskivan och titta genom tryckskravens gängade hål. Sekundärskivans lager skall vara centrerat. Om så ej är fallet:
 4. Lossa skruvarna (4xS4) ett par varv och stick in tunn metall, t.ex mässingskims eller plåt från en aluminiumburk, mellan växelfästet i lastrampen (1) och distansringen (26) tills sekundärskivans lager ligger mitt för tryckskravens gängade hål när skruvarna (4xS4) är åtdragna.
Dra inte skruvarna för hårt, gängen i växelns aluminiumgjutgods är inte så stark.

Monteringsbeskrivning

⚠ Risk för elektrisk chock. Elsystemet får endast öppnas av behörig elektriker. Kontrollera att strömmen är bruten innan systemet öppnas.



Eldon E4-5-6000	9999-000-6009
Linhjul	9999-000-6048
Linhjulsvinkel	9999-000-6047
Matningslina	9999-000-6010
Manöverarm C	9999-000-6110
Lastramp	9999-000-0920
Stödben	4510-720-6800
Hjulsats	9999-000-0496

Dessa komponenter demonteras från en E5000 Comfort när Friction matarverk används. Hjulsatsen kan få sitta kvar för att minska slitaget på elsågens plastlister, men du får en jämnare gång om den tas bort.

Viktiga moment vid montering av elmatning E37

Montera ellådans stöd (4).

Trä stålstiftet (15) genom axeln. Lägg fett på primärskivans axel och trä in den i växeln. Se till att inget fett kommer på friktionsytorna.

Vänd kullagret (14) åt rätt håll. Fasning utåt. Inre ringens tunna fläns vänd från växeln. Lägg lite fett på axeln innan lagret trycks på.

Ställ motorn på flätkåpan nära en bordskant med kopplingsdosan vänd från kanten.

Lägg på bromsbelaget (oljat) och sekundärskivan (12, 13).

Placera distansringen (26) på växels fläns och för lastrampen (1) ned över motorn.

Fäst växeln med en skruv (M6x30 med dubbla brickor)

Lägg fett på tryckskruvens spets och skruva in den handfast i sekundära drivskivans lager.

Skruva fast växeln med resterande 3 M6x30 med dubbla brickor. Dra inte åt onödigt hårt. Skruva ut tryckskruven och kontrollera att sekundärskivans lager är centrerat mot tryckskruvens gängade hål. Om så ej är fallet, skimsa mellan lastrampens (1) växelfäste och distansringen (26).

Montera skyddsskruven (S6) framför drivskivan.

Montera manöverspaken med taggbricka.

Kontrollera följande efter montering:

- Sekundärskivan skall kunna rotera lätt när spaken är i sitt nedersta läge och bromsas när spaken höjs.
- Kontrollera att skyddsskruven (S6) är monterad.
- Kontrollera att inga kablar kan komma i kontakt med matningslinan.
- Dekalen skall vara hel och monterad direkt framför ellådan.
- Manualen skall finnas tillgänglig för operatören.
- Kontrollera att alla skruvar är åtdragna.

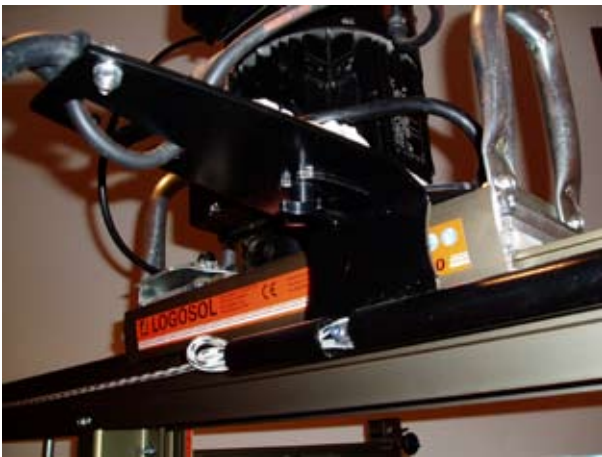
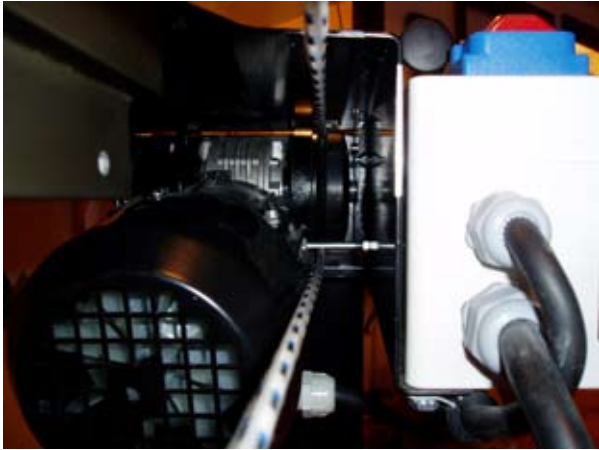



Försäkran om överensstämmelse

Tillverkaren, Logosol AB, Industrigatan 13, S-871 53, Härnösand, Tel. +46 611 18285, försäkrar härmed att E37 Friction, med art.nr. 6600-000-3015, är tillverkad i överensstämmelse med:

Maskindirektivet 98/37/EG, EMC-direktivet 2004/108/EG och LVD-direktivet 2006/95/EG,

samt i överensstämmelse med följande harmoniserade standarder: EN ISO 12100-1, -2:2003, EN 60204-1:2006, EN 61000-6-1, -3.

Matarverk Logosol E37 Friction är avsedda att användas tillsammans med Logosols sågverk Solosågen i kombination med Logosols produkter E3000 / E4000 / E5000 / E8000 / Timmerfräs 3kW. E37 Friction får inte tas i bruk förrän Solosågen och anläggningen överensstämmer med kraven i EUs maskindirektiv, vilket är fallet om samtliga varningsföreskrifter och anvisningar som följer med respektive ingående komponent följs.

Härnösand 2008-02-27

VD Bengt-Olov Byström

Dubbel stockvändare Art.nr. 9999-000-2702

Perfekt för att rotera stockar, i skogen eller på ditt sågverk.



Skonar ryggen och gör dig starkare!

Full kontroll på stocken även när du byter grepp.